



**INTERNATIONAL POWERED
ACCESS FEDERATION**





IPAF ANCH'10



RENTAL ACADEMY



Dal **SEMPLICE** al **FACILE**

Piero Palmieri
Product manager GSR SpA

Bologna, 24 Maggio 2018
Savoia Regency



www.ipaf.org



Parliamo di Piattaforme Aeree..

- La sfida resta quella di **creare più valore** anticipando il futuro.
- **L'incremento delle prestazioni** consente nuove modalità di uso grazie all'impiego di tecnologie più sofisticate ed innovative.
- **L'impiego di tecnologie più sofisticate** può essere percepito come una minaccia dove invece – con un minimo investimento iniziale - esso consente di avere i medesimi costi di gestione e **macchine più facili** con elevato valore residuo.
- **Macchine più facili** corrispondono già all'approccio formativo e gestionale che il contesto sociale di oggi impone. Grazie alle nuove prestazioni possiamo quindi allargare gli impieghi e **creare più valore**.

Dal **SEMPLICE** al **FACILE**



www.ipaf.org

“Semplice” risulta essere il sinonimo di **“Facile”** ma, come vedremo, i due termini possono avere significati profondamente diversi.

- **Fino agli anni ‘90** una macchina **“semplice”** rappresentava il miglior requisito per soddisfare le necessità dell’utente che in questo requisito trovava la risposta **“facile”** alle proprie necessità (prestazioni, utilizzo, manutenzione, etc..).
- Il contesto sociale di allora valorizzava l’importanza del **“fattore umano”** e vi era meno **“distanza”** fra produttore e utilizzatore.
- Raramente una macchina costosa o complessa veniva affidata ad operatori poco esperti anche se competenti.

..ed **oggi** dove siamo?



Dal **SEMPLICE** al **FACILE**



www.ipaf.org

Anche **oggi** la **semplicità** rappresenta un valore, sempre più in contraddizione con la **complessità** necessaria a soddisfare **le nuove esigenze dell'utilizzatore/consumatore**.

Abbiamo parlato di **percezione** e se è vero che **“semplice” e “facile” sono sinonimi**, possiamo trarre un altro spunto importante nella *differenza di significato esistente tra una donna semplice ed una donna facile ...*

“Facile” è tutto ciò che IO riesco ad affrontare e tutto ciò che sembra essere pensato per me ed è a mia misura; mentre **“semplice”** è tutto ciò che qualcuno fa perché TU possa pensare ed affrontare una realtà che sia alla tua portata. Il **“facile” si riceve, il “semplice” si propone.**

Il “semplice”, insomma, è un lavoro!



Dal SEMPLICE al FACILE



www.ipaf.org

Semplice?



24 metri nel 1950



IPAF
ANCH'IO

Dal SEMPLICE al FACILE



www.ipaf.org

Facile!

24 metri nel 2018



**IPAF
ANCH'10**

Dal SEMPLICE al FACILE



www.ipaf.org

FACILE: dal 2017 su di un veicolo di 3,5T (Euro 6*), si raggiungono i 29m!

Crescita esponenziale dell'indice IP (Indice di Prestazione)

(esempio di PLE su veicoli con MTT di 3,5T)

IP = altezza lavoro/portata utile veicolo = m/T

IP₉₀ = 13/1,9 = 6,84 m/T

IP_{2017(*)} = 29/1,65 = 17,57 m/T

In vent'anni l'IP è più che raddoppiato ma sappiamo oggi essere arrivato al 256% del valore del 1990!

(*)Nel 2017, la sola motorizzazione Euro 6, ha incrementato di 100kg la tara dei veicoli rispetto ai precedenti con motori Euro 5.

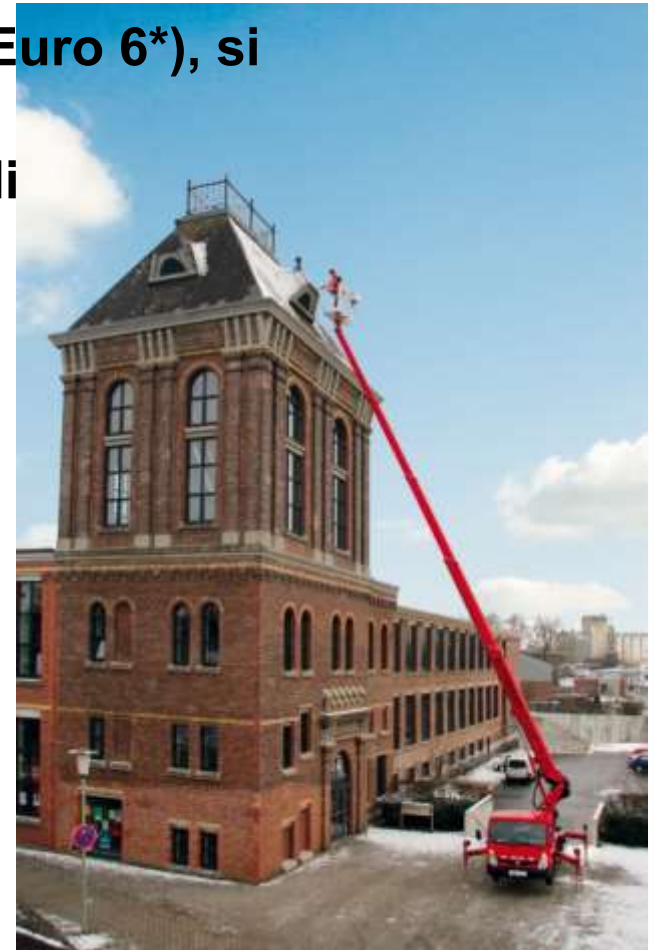

**IPAF
ANCH'10**

Dal SEMPLICE al FACILE



www.ipaf.org

Facile: tutto protetto!



Semplice: cavi e tubi esterni!



Facile: tutto dentro!

IPAF
ANCH'10

Dal SEMPLICE al FACILE



www.ipaf.org

Facile: super-leggero e super-resistente!

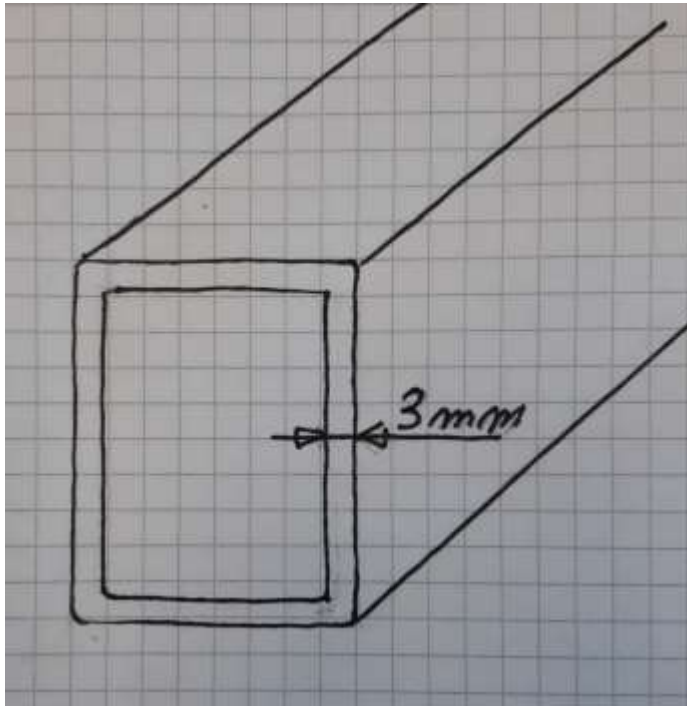

Semplice:

sp. 3 mm

§ 355 **510 daN/mm²**

(4 pieghe)

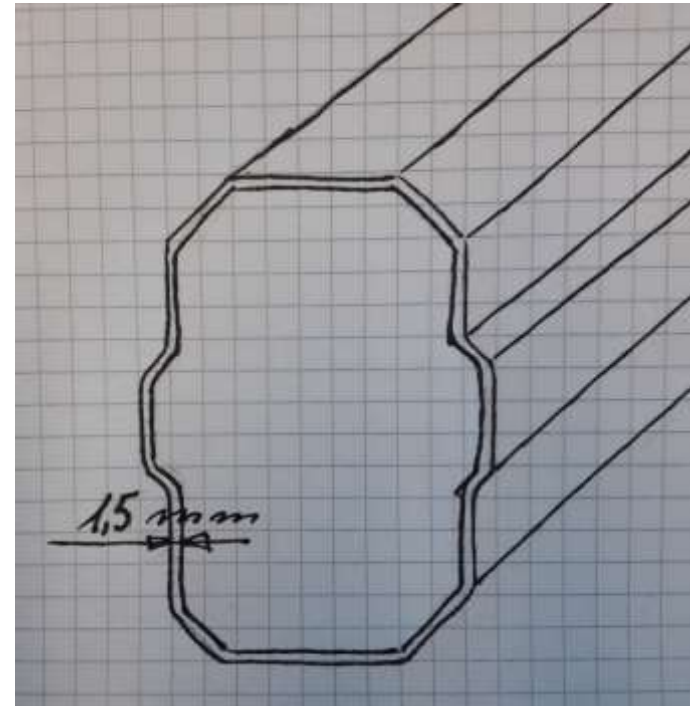

Facile:

sp.1,5 mm

§ 660 **1200 daN/mm²**

(16 pieghe)



Dal SEMPLICE al FACILE



www.ipaf.org

SEMPLICE ≠ FACILE ≠ VERDE

La riduzione dell' impatto ambientale del prodotto obbliga alla scelta di tecnologie (vecchie e nuove) che favoriscano l'economia circolare del recupero e riducano lo spreco di materiali.

Ad ESEMPIO:

I tradizionali tubi idraulici sono già oggi considerati non riciclabili ed è imminente, al pari di altri settori, l'introduzione di requisiti molto onerosi per il loro smaltimento.

Una modernissima batteria al Litio, al momento non è praticamente riciclabile (le batterie esauste oggi vengono incenerite in uno o due centri specializzati per poi recuperare una quota risibile di materia prima) mentre **una tradizionale batteria al piombo va ben oltre il 95% di riciclabilità....**



IPAF
ANCH'10

E adesso guardiamoci intorno:

Nel settore aeronautico e, più vicino a noi, **nel settore automobilistico** questo **processo di “facilitazione”** è ad uno stadio più visibile ed avanzato. L’automazione, insieme a comfort, prestazioni, sicurezza e sostenibilità hanno già rivoluzionato il mercato.

Nel settore del sollevamento (anche escludendo le tematiche inerenti le energie alternative ed il risparmio energetico che nelle PLE autocarrate vedrà uno sviluppo concreto quando i veicoli saranno pronti), stiamo assistendo ad un processo analogo che vuole **colmare il divario esistente fra le maggiori prestazioni richieste per il lavoro e le minori esperienze disponibili fra gli utilizzatori stessi.**

Glossario del “Facile” (access/automotive):

Auto-stabilizzazione

Controllo di trazione

Funzione “Home”

Parckeggio assistito

Auto-livellamento

Partenza in salita

Ripetizione automatica delle ultime manovre

Sensori di parcheggio

Dispositivo anticollisione

Start-stop

.....**Continua!!**

Dal SEMPLICE al FACILE



www.ipaf.org

La metamorfosi del paraurti



Anni 1995-2015, tassi di separazione e divorzio totale



IPAF
ANCH'IO

CONCLUDENDO..

Per rendere semplici i pensieri e le attività per gli altri dobbiamo fare in modo che prima di tutto siano facili per noi, e ciò vale per tutti coloro (formatori, tecnici, leader naturali, progettisti, imprenditori, ecc. ...) i quali concepiscono un'idea o qualcosa a vantaggio e utilità di altri.

Il vantaggio dato agli altri può esserlo anche per noi che possiamo così distinguerci e trovare il nostro spazio in questo universo un po' sovraffollato.

Mi auguro quindi di avere dato un contributo nello spirito di questa giornata e del tempo prezioso che in essa abbiamo investito.

GRAZIE

